

# INSTRUKCJA MONTAŻU I KONSERWACJI ODPŁYWÓW PRYSZNICOWYCH LINIOWYCH

## 1. Uwagi przed montażem:

- 1.1 Montaż powinien być wykonany wyłącznie przez wykwalifikowanego instalatora.
- 1.2 W momencie przystąpienia do montażu należy dokładnie rozplanować przebieg spadku rury odpływowej odwodnienia prysznicowego liniowego tak aby nieograniczać wskazanego splotu wody.
- 1.3 Należy pamiętać o przygotowaniu odpowiednich materiałów do hydroizolacji podłoża wokół montowanego odpływu liniowego.
- 1.4 Należy stosować się ściśle do zaleceń producentów materiałów budowlanych stosowanych podczas wykonywania montażu.
- 1.5 Długość połączenia syfonu z kanalizacją powinna być możliwie jak najkrótsza.

## 2. Montaż odpływu prysznicowego liniowego:

### ELEMENTY ZESTAWU ODPŁYWU LINIOWEGO

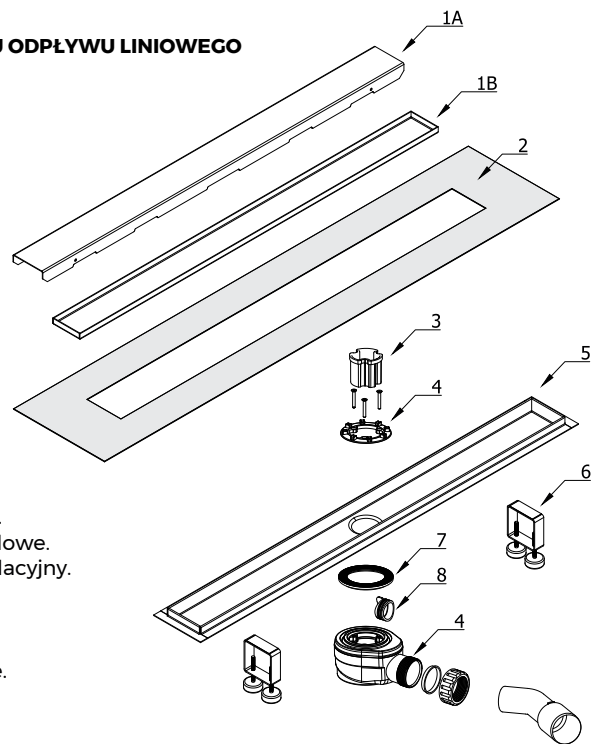

- 1A. Ruszt bez wzoru.
- 1B. Ruszt pod zabudowę.
2. Mankiet hydroizolacyjny.
3. Koszyk.
4. Syfon.
5. Koryto.
6. Nóżki regulacyjne.
7. Uszczelka.
8. Korek.

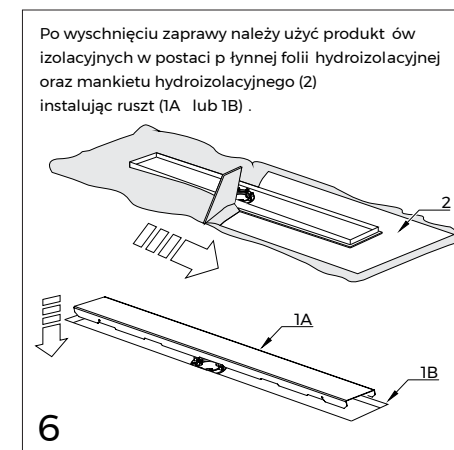
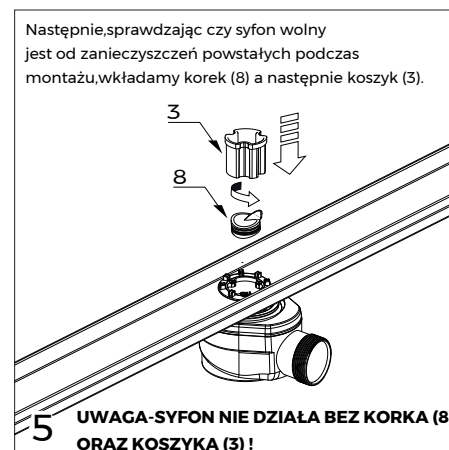
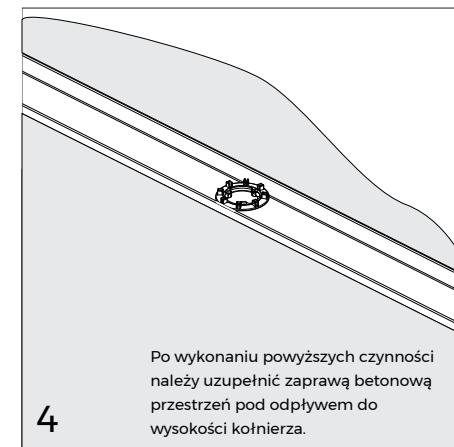
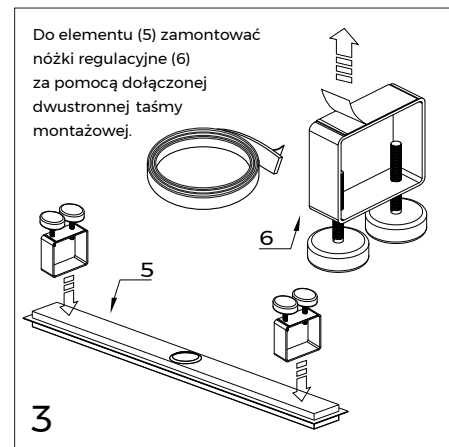
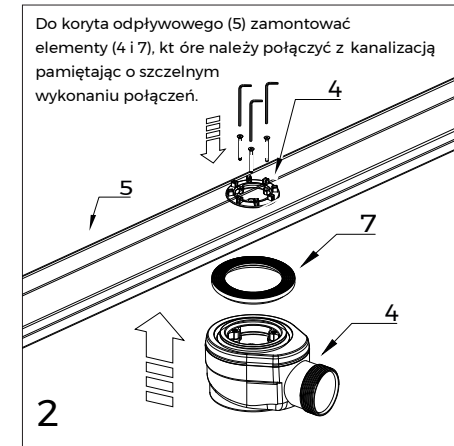
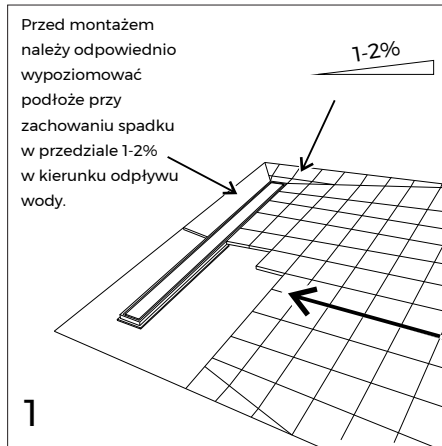

### 3.Konserwacja:

3.1 Koryto i ruszt odpływu liniowego wykonane są ze stal i nierdzewnej podatnej na zarysowania. Do ich czyszczenia nie należy stosować ostrych materiałów mogących uszkodzić powierzchnię typu; ściereczek do naczyń, szczotek z włosiem nylonowym oraz szczotek metalowych itp.

3.2 Odpływ liniowy należy czyścić wyłącznie detergentami i środkami przeznaczonymi do stal i nierdzewnej.

3.3 Środek czyszczący powinien być stosowany zgodnie z informacją podaną na produkcie przez jego producenta.

Zbyt duże stężenie środka do czyszczenia może naruszyć powierzchnię stali.

3.4 Jeżeli producent środka czyszczącego nie podał inaczej, czas kontaktu środka czyszczącego z powierzchnią stal i nierdzewnej nie powinien być dłuższy niż 10 minut.

3.5 Po zakończeniu czyszczenia odpływu liniowego należy go dokładnie spłukać czystą wodą i osuszyć jego powierzchnię za pomocą gumowego zbieraka co zapobiega powstawaniu białych zacieków w wyniku działania twardej wody.

3.6 Koryto odpływu liniowego należy czyścić nie rzadziej niż co 14 dni, jednocześnie sprawdzając drożność syfonu.

3.7 W celu wyczyszczenia syfonu wyciągnij koszyk oraz korek. Wyczyść rurociąg sprężyną a następnie włóż korek (strzałkami do góry) oraz koszyk

**UWAGA: BRAK LUB NIEUMIĘTNE OSADZENIE KORKA SPUSTOWEGO MOŻE POWODOWAĆ ULATNIANIE SIĘ NIEPRZYJEMNEGO ZAPACHU Z KANALIZACJI .**

# OLTENS

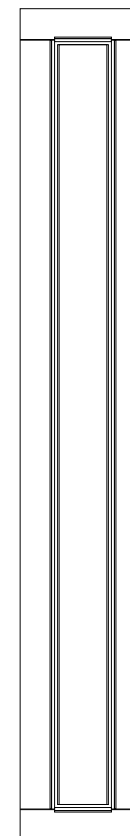

## Odpyw prysznicowy liniowy Instrukcja montażu